

令和5年度 神奈川県高等学校

# 柔道新人大会

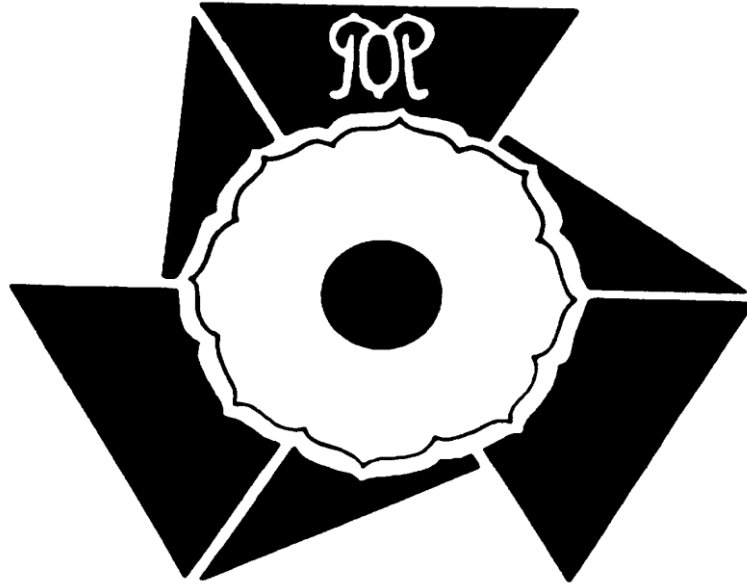

日時 令和5年11月12日（日）

女子個人の部・男子団体の部（5人制）

開場 8時～

計量 8時10分～8時50分

開始 9時10分～

令和5年11月19日（日）

男子団体の部（3人制）

開場 8時～

計量 8時10分～8時50分

開始 9時10分～

会場 浅野高等学校

主催 神奈川県高等学校体育連盟

主管 神奈川県高等学校体育連盟 柔道専門部

後援 神奈川県教育委員会 神奈川県スポーツ協会

# 大会役員

会長 坂本 聡志  
副会長 時乗 洋昭 大山 仁彦  
顧問 小林 富雄 込山 英雄 高見澤 隆 二挺木幸雄  
大塚 喜英 盛本 輝夫 鈴木 久男 万福 晶博  
波多野和敬 児島 義明 栃本 章 吉川 勝啓  
林田 和孝 金子 伸一 菅原 信明 井上 信二  
國吉真登茂

参与 金子 好幸 近藤 茂人 岡野 正之  
小野 充 高橋 健二

大会委員長 中川 治彦  
大会副委員長 鈴木 寛人 多田 功 獅子倉 聡  
競技委員長 鏑木 文隆  
競技副委員長 平山 与八 川上 智一 古屋 善之  
競技委員 北原祥二郎 中野 一 栃本 章太 本田 卓 聖生 晃史  
福壽 亮 多田 昌人 諏訪 勝則 金田 隆志 峯岸 義則  
仲島 達也 高松 正裕 伊丹 裕子 濱名 淳 武田 淳子  
笠原 一重 込山 清 中島 慎二 水落 健太 八巻 祐

審判委員長 平山 与八  
審判員 伊丹 裕子 請園 藍里 岡村 照大 鹿嶋 優理 北原祥二郎  
込山 清 眞下 桃江 聖生 晃史 古賀 颯人 田中 昌也  
関水 大八 瀬戸口雄輝 高橋 良治 滝澤 萌 森山かおり  
武田 淳子 田端 創円 栃本 章太 富澤 幹樹 中島 慎二  
仲島 達也 永富 新悟 二階堂陽一 濱名 淳 平沼 義浩  
福壽 亮 古屋 善之 水落 健太 峯岸 義則 矢野 雄大  
八巻 祐 山崎 博樹 山下 秋生 酒井 勇輝 立川 佑  
高松 正裕

救護 大友 隆雄

## 補助役員

12日(日)

光明学園相模原高等学校 柔道部生徒  
日本大学高等学校 柔道部生徒  
横浜高等学校 柔道部生徒

19日(日)

藤沢翔陵高等学校 柔道部生徒  
浅野高等学校 柔道部生徒  
県立伊志田高等学校 柔道部生徒

## 県新人大会(男子団体5人制・3人制)

年度	5人制	3人制	5人制 1位	5人制 2位	5人制 3位	3人制 1位	3人制 2位	3人制 3位		
H24	23	36	東海A	慶 応	相 洋	武相A	日大藤沢	法政二B	秦野総合B	秦野総合A
H25	32	36	相洋A	東海A	東海B	桐蔭A	桐 蔭	東海B	横浜A	横浜B
H26	33	38	桐蔭A	東海B	慶 應	東海A	東海A	東海B	横浜A	桐蔭A
H27	26	47	東海B	立花A	東海A	慶 應	東海A	東海B	相 洋	日大藤沢
H28	31	35	桐蔭B	桐蔭A	東海C	立花A	日大藤沢	桐光学園A	茅ヶ崎	厚木北
H29	24	39	桐蔭A	東海A	横浜A	東海B	修悠館A	二宮A	総合科学	修悠館B
H30	18	40	東海A	東海B	立花A	横浜A	日大	桐光A	藤沢翔陵A	県二宮A
R01	23	37	東海A	東海B	横浜A	日大A	武相A	山手学院	逗子開成	総合科学A
R02	25	35	東海A	東海B	光 明	横浜A	藤嶺藤沢B	桐 光	法政二	逗子開成B
R03	21	30	東海A	桐蔭A	東海B	横浜A	藤嶺藤沢	湘南学院A	湘南学院B	慶應藤沢
R04	23	30	東海A	桐蔭A	東海C	東海B	藤沢翔陵A	藤嶺藤沢A	浅野A	横浜創学館A
R05										

## 県新人大会(女子団体)

年度	参加校数	1位	2位	3位
H24	20	須賀学A	須賀学B	厚木北A 相洋
H25	19	桐蔭	須賀学	三浦A 日大
H26	17	桐蔭	須賀学A	三浦B 光明
H27	16	桐蔭A	須賀学A	桐蔭A 三浦A
H28	18	桐蔭A	桐蔭B	須賀学A 白鵬
H29	16	三浦A	桐 蔭	須賀学A 白鵬
H30	13	須賀学A	桐蔭A	須賀学B 桐蔭B

## 県新人大会(女子個人)

年度	参加人数	階級	1位	2位	3位
R01	6	無段者	軽量 鈴木 ( 創学館 )	川田 ( 総合科 )	山口 ( 翠嵐 )
	6	中量	神山 ( 立花 )	酒井 ( 伊志田 )	和田 ( 神奈工 )
	3	重量	佐藤 ( 創学館 )	稲村 ( 大楠 )	
	9	有段者	軽量 高橋 ( 法政二 )	櫻尾 ( 湘南学 )	佐藤 ( 白鵬 ) 高橋 ( 三浦 )
	10	中量	武藤 ( 白鵬 )	田中 ( 創学館 )	並木 ( 光明 ) 田中 ( 桐蔭 )
	9	重量	笹原 ( 須賀学 )	井上 ( 須賀学 )	澁谷 ( 日藤 ) 井上 ( 須賀学 )
R02	6	無段者	無差別 松井 ( 法政二 )	稲村 ( 横須賀南 )	阿部 ( 日大 ) 親川 ( 日大 )
	14	有段者	軽量 相田 ( 桐蔭 )	船山 ( 桐蔭 )	高 ( 三浦 ) 藤島 ( 須賀学 )
	17	中量	中村 ( 相洋 )	笹原 ( 須賀学 )	青木 ( 須賀学 ) 三上 ( 須賀学 )
	11	重量	星野 ( 桐蔭 )	濱名 ( 須賀学 )	村上 ( 光明 ) 井上 ( 須賀学 )
R03	8	無段者	軽量 川崎 ( 白鵬 )	太田 ( 法政二 )	親川 ( 日大 ) 井上 ( 山手学 )
	5	重量	南 ( 白鵬 )	岩崎 ( 舞岡 )	稲葉 ( 法政二 ) 柴田 ( 創学館 )
	15	有段者	軽量 相田 ( 桐蔭 )	島田 ( 須賀学 )	伊與田 ( 日藤 ) 益子 ( 横浜 )
	14	中量	小出 ( 桐蔭 )	斎藤 ( 相洋 )	宮崎 ( 光明 ) 横山 ( 須賀学 )
	8	重量	林 ( 湘南学 )	熊谷 ( 三浦 )	間瀬 ( 相洋 ) 高橋 ( 日藤 )
R04	5	無段者	軽量 津田 ( 法政二 )	小久江 ( 法政二 )	野村 ( 法政二 )
	8	重量	岡澤 ( 法政二 )	白石 ( 県伊志田 )	川崎 ( 白鵬 ) 今井 ( 北鎌倉女子 )
	19	有段者	軽量 中山 ( 桐蔭 )	藤村 ( 日藤 )	伊與田 ( 日藤 ) 武田 ( 平塚学園 )
	17	中量	佐々木 ( 相洋 )	片野 ( 須賀学 )	栗原 ( 桐蔭 ) 福岡 ( 須賀学 )
	11	重量	熊谷 ( 三浦 )	佐藤 ( 三浦 )	田嶋 ( 白鵬 ) 沖田 ( 桐蔭 )
R05	5	無段者	軽量 ( )	( )	( )
	2	重量	( )	( )	( )
	16	有段者	軽量 ( )	( )	( ) ( )
	13	中量	( )	( )	( ) ( )
	8	重量	( )	( )	( ) ( )

## 令和5年度神奈川県高等学校柔道新人大会要項

- 1.主催：神奈川県高等学校体育連盟
- 2.主管：神奈川県高等学校体育連盟柔道専門部
- 3.後援：神奈川県教育委員会神奈川県スポーツ協会
- 4.日時
  - (1) 男子団体の部5人制・女子個人の部：令和5年11月12日（日）午前9時30分開会
  - (2) 男子団体の部3人制：令和5年11月19日（日）午前9時30分開会
- 5.場所：浅野高等学校
- 6.参加資格：大会参加共通事項参照P8・9I・II
- 7.競技種目
  - (1) 男子団体の部
    - ①5人制
      - ア.チーム数に制限を設けない。なお、監督は重複してもよい。
      - イ.男子は5人制と3人制の重複を認める。なお、合同チームでの5人制・3人制への重複はできない。
      - ※重複とは各学校の複数チーム出場を認めることであり、各選手が複数のチームに出場することは認められない。
      - ウ.チーム編成は監督1名・選手6名とする。なお、合同チーム参加は1チームまでとする。
    - ②3人制
      - ア.各校2チームまで出場できる。なお、監督は重複してもよい。
      - イ.5人制と3人制の重複を認める。
      - ※重複とは各学校の複数チーム出場を認めることであり、各選手が複数のチームに出場することは認められない。
      - ウ.令和5年度関東本大会（男子団体の部）に出場した学校については3人制の出場を認めない。ただし、部員が3人に満たない場合は3人制の出場を認める。なお、合同チームでの5人制・3人制への重複はできない。
      - エ.チーム編成は監督1名・選手4名とする。なお、合同チーム参加は1チームまでとする。
      - オ.合同チームで出場する場合について：大会参加共通事項 P10 IV 3カ.外国人留学生の出場のチーム人員は1名以内とする。
    - ③合同チーム編成委任について：大会参加共通事項 P10 IV 3
  - (2) 女子個人の部
    - ①下記の大会の個人の部に出場した選手は、今大会の出場を認めない。  
令和4年度の全国選手権と令和5年度の関東本大会・全国総体・全日本ジュニア関東地区予選
    - ②申し込み時には体重区分を設けず、申込書には申し込み時の体重を記入する。申し込みを集計した後、それを有段者の部と無段者の部に分け、それをまた体重を基準に最大3階級に分け、組み合わせを作成する。なお、大会当日に体重計量を行うが、組み合わせ後の体重区分の±2%までは出場を認める。
- 8.試合規定：
  - (1) 大会参加共通事項参照P15 XVII
  - (2) オーダーは試合ごとの登録選手内で変更を認める。なお、オーダーは計量の結果で大将より体重の重い順とする。欠員を後詰めにした上であらためて体重順のオーダーに並べ替える。
  - (3) 団体の部優勢勝ちの基準
    - ①団体の部においては、「技あり」「僅差」（指導の差2）以上とする。チームの内容が同等の場合は代表戦を行う。対戦は「引き分け」の中から抽選する。なお、「引き分け」対戦がない場合は、すべての対戦の中から抽選で選出する。試合方式は規定試合時間を設けず、即、ゴールデンスコア方式の時間無制限で行い、「技あり」以上の得点があった時点、または、「指導」の数に差が出た時点で試合終了となる。なお、代表戦で「指導」の累積により両者が同時に「反則負け」となった場合は、スコアをリセットして、再度ゴールデンスコア方式の延長戦を時間無制限で行い、必ず勝敗を決する。
    - ②団体試合の予選リーグにおいてチーム内の内容が同等の場合は代表戦を行う。
    - ③予選リーグにおいてチーム内の内容が同等の場合は代表戦を行う。また、順位決定について「大会参加共通事項」の県内大会「団体試合予選リーグ戦競技方法の補足」を参照のこと。

9.計量規定：大会参加共通事項参照P 1 3 IX

10.競技方法は3～4チームを1組としての予選リーグを行い、勝ちチームによるトーナメント戦を行う。

11.表彰

(1) 優勝した各チームには、優勝旗、優勝杯を贈る。

(2) 男子団体5人制の部・3人制の部、女子個人の部ともに第5位まで賞状を贈る。

12.申込方法

(1) 大会参加共通事項参照P 9 IV

(2) 期限は10月10日(火)から10月16日(月)までとする。

(3) 参加料は次のとおりとする。

①男子団体5人制の部：1チーム¥6,000(合同チーム：¥3,000)

②男子団体3人制の部：1チーム¥3,500( " : ¥1,750)

③女子個人の部：1名¥700

13.その他

(1) 男子団体の部の組み合わせについては、公開抽選会において行う。大会参加共通事項参照P 9 IV 1

(2) 出場選手・引率者・大会役員は高体連で定められている「新型コロナウイルス感染症感染拡大防止ガイドライン」を徹底・遵守する。

### 女子個人無段の部軽量級

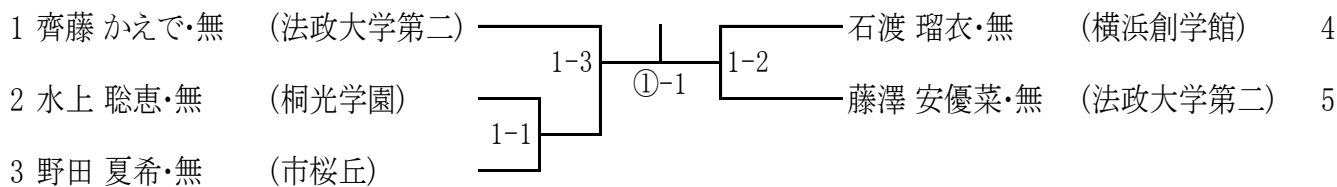

### 女子個人無段の部重量級

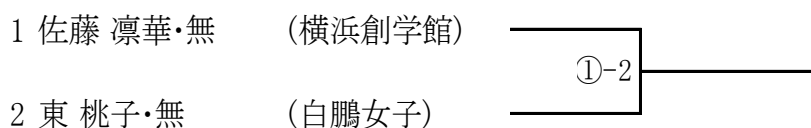

### 女子個人有段の部軽量級

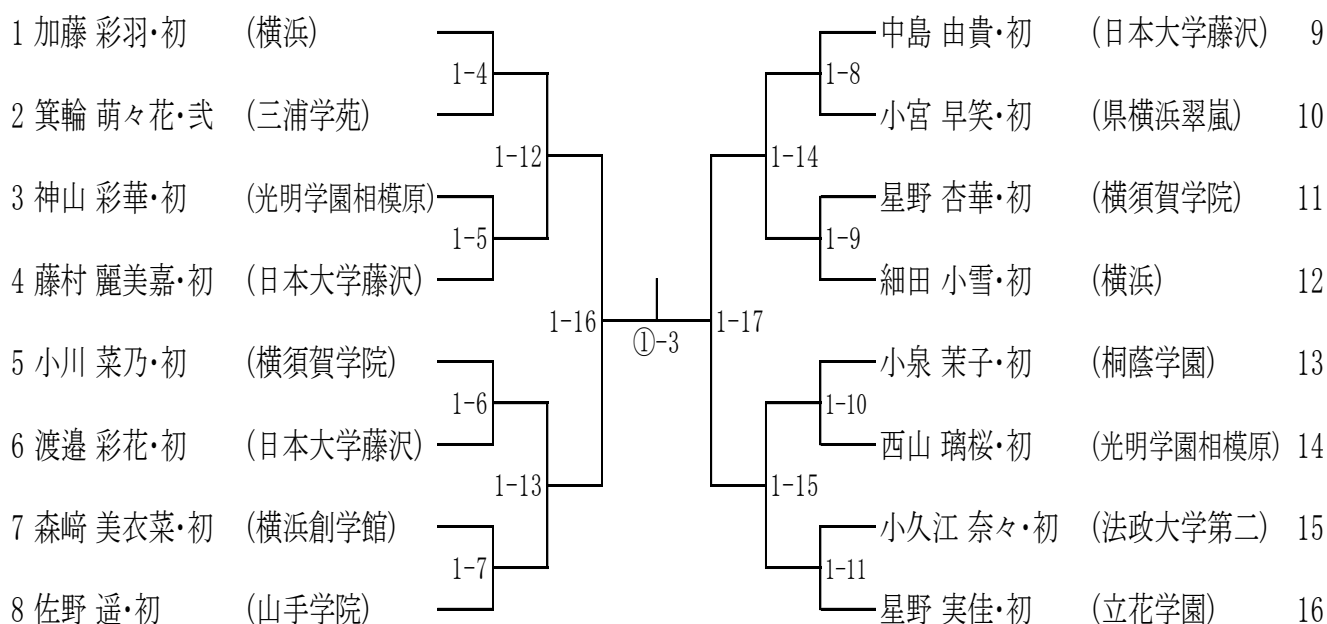

女子個人有段の部中量級

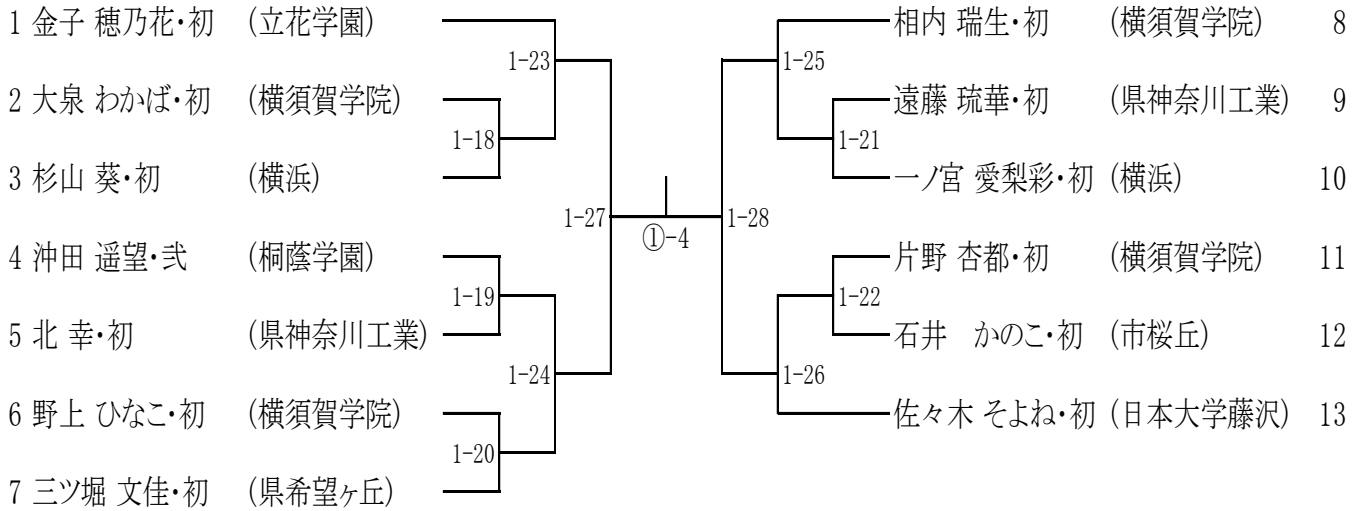

女子個人有段の部重量級

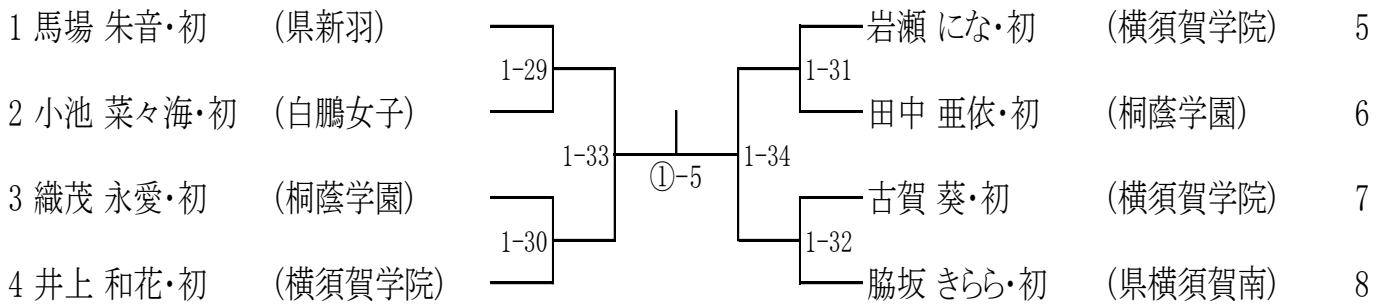

# 令和5年度 神奈川県高等学校新人柔道大会 男子5人制の部

令和5年11月12日(日)

浅野高等学校

順	赤	対戦	白
---	---	----	---

赤	対戦	白	順
---	----	---	---

## ( 第2試合会場 )

1	光明学園相模原B	( ) - ( )	武相
4	光明学園相模原B	( ) - ( )	立花学園D
7	武相	( ) - ( )	立花学園D

## ( 第3試合会場 )

桐蔭学園	( ) - ( )	日本大学高	1
東海大学付属相模B	( ) - ( )	立花学園B	2
桐蔭学園	( ) - ( )	立花学園B	5
日本大学高	( ) - ( )	東海大学付属相模B	6

2	東海大学付属相模A	( ) - ( )	立花学園C
3	藤沢翔陵	( ) - ( )	日本大学藤沢A
5	東海大学付属相模A	( ) - ( )	日本大学藤沢A
6	立花学園C	( ) - ( )	藤沢翔陵

光明学園相模原A	( ) - ( )	立花学園A	3
日本大学藤沢B	( ) - ( )	相洋	4
光明学園相模原A	( ) - ( )	相洋	7
立花学園A	( ) - ( )	慶應義塾	8

②-1

②-2

③-1



# 出場選手一覧

## 男子団体5人制

1	光明学園相模原 B		
1	小池陽太	初	
2	谷津義幸	初	
3	勝海獅生	初	
4	平野真冴貴	初	
5	小畑孝太	初	
6			

2	武 相		
1	尾身誠士郎	初	
2	梶谷渚	初	
3	松島唯斗	初	
4	野畑睦人	無	
5	羽染陽人	初	
6	内田律	初	

3	立花学園 D		
1	大友浩樹	初	
2	戸部吏音	初	
3	高森琉聖	初	
4	渡邊昇龍	初	
5	當眞龍斗	初	
6			

4	東海大学付属相模 A		
1	森虎太郎	初	
2	西山雄大	初	
3	大柿将馬	初	
4	野澤貴哉	初	
5	青木輝月	初	
6	宮前陽夕向	初	

5	立花学園 C		
1	野口颯斗	初	
2	中村心大	初	
3	小池璃音	初	
4	柿本龍哉	初	
5	野村宗隆	初	
6			

6	藤沢翔陵		
1	新勇侑	初	
2	小泉健輔	初	
3	佐藤翔冴	初	
4	白井凜太郎	初	
5	相馬和樹	初	
6	千葉楓雅	初	

7	日本大学藤沢 A		
1	大関樟汰	初	
2	間野皓	初	
3	磯部朝陽	初	
4	根本恵寿	初	
5	長田共平	初	
6			

8	桐蔭学園		
1	佐野守	初	
2	泉祐樹	初	
3	渡邊翔	初	
4	諸井寛三	弐	
5	貝瀬悠翔	弐	
6	野中海心	弐	

9	日本大学高		
1	宮原永和	初	
2	川野健生	初	
3	鈴木大智	初	
4	佐藤虎太郎	初	
5	山田大河	初	
6	牧野滉大	初	

10	東海大学付属相模 B		
1	大柿遼馬	初	
2	三ツ石恵翔	初	
3	秋田蔵之介	初	
4	坪井馨	初	
5	廣川宗志	初	
6	伊藤志竜	初	

11	立花学園 B		
1	藤島勇飛	初	
2	渡邊音央	初	
3	樋口大介	初	
4	横山翔太	初	
5	足立将斗	初	
6	秋元日陽	初	

12	光明学園相模原 A		
1	藤田大翔	初	
2	西山斗志輝	初	
3	平松天	初	
4	松橋楓馬	初	
5	金田大輝	初	
6	内藤藍志	初	

13	立花学園 A		
1	井上陽太	初	
2	能登勇公	弐	
3	田所永伎	初	
4	庄司篤生	初	
5	谷口秋	初	
6	大岩千煌	初	

14	日本大学藤沢 B		
1	中村悠登	初	
2	斉木一睦	初	
3	杉山陸久和	初	
4	唐原涉	初	
5	小杉篤史	初	
6	田中雄晟	初	

15	相 洋		
1	大矢湊	初	
2	川崎楓太	初	
3	中村柔登	初	
4	矢田壮史朗	初	
5	後藤大賀	初	
6			

# 令和5度 神奈川県高等学校新人柔道大会 男子3人制の部

令和5年11月19日(日)

浅野高等学校

順	赤	対戦	白
---	---	----	---

赤	対戦	白	順
---	----	---	---

## ( 第1試合会場 )

1	横浜B	( ) - ( )	県上溝南
6	横浜B	( ) - ( )	柏木学園A
11	県上溝南	( ) - ( )	柏木学園A

2	浅野A	( ) - ( )	県横浜修悠館横須賀A
7	浅野A	( ) - ( )	栄光学園A
12	県横浜修悠館横須賀A	( ) - ( )	栄光学園A

3	藤嶺学園藤沢A	( ) - ( )	県舞岡・関東学院
8	藤嶺学園藤沢A	( ) - ( )	県鶴見総合A
13	県舞岡・関東学院	( ) - ( )	県鶴見総合A

4	桐蔭学園中等教育	( ) - ( )	県菅A
9	桐蔭学園中等教育	( ) - ( )	県二宮
14	県菅A	( ) - ( )	県二宮

## ( 第2試合会場 )

5	藤沢翔陵A	( ) - ( )	逗子開成B
10	藤沢翔陵A	( ) - ( )	県相模原中等教育
15	逗子開成B	( ) - ( )	県相模原中等教育

## ( 第2試合会場 )

県横浜翠嵐・県秦野	( ) - ( )	藤沢翔陵B	1
県横浜翠嵐・県秦野	( ) - ( )	藤嶺学園藤沢B	6
藤沢翔陵B	( ) - ( )	藤嶺学園藤沢B	11

県神奈川工業	( ) - ( )	県新羽	2
県神奈川工業	( ) - ( )	県鶴見総合B	7
県新羽	( ) - ( )	県鶴見総合B	12

横浜創学館	( ) - ( )	浅野B	2
横浜創学館	( ) - ( )	県菅B	7
浅野B	( ) - ( )	県菅B	12

## ( 第3試合会場 )

市川崎総合科学	( ) - ( )	逗子開成A	3
市川崎総合科学	( ) - ( )	柏木学園B	8
逗子開成A	( ) - ( )	柏木学園B	13

県横浜修悠館横須賀B	( ) - ( )	県相模田名	4
県横浜修悠館横須賀B	( ) - ( )	法政大学第二	9
県相模田名	( ) - ( )	法政大学第二	14

県伊志田	( ) - ( )	横浜A	5
県伊志田	( ) - ( )	栄光学園B	10
横浜A	( ) - ( )	栄光学園B	15

# 出場選手一覽

## 男子団体3人制

1	横 浜	B
1	伊 澤 秀 太	初
2	樋 口 優 輝	初
3	藤 本 高 徳	初
4		

2	県 上 溝 南	
1	稲 垣 佑 樹	初
2	世 古 浩 登	無
3		
4		

3	柏 木 学 園	A
1	筒 井 陸 斗	無
2	上 村 憲 慎	初
3	川 村 漣	無
4		

4	浅 野	A
1	浅 田 優	初
2	小 沼 拓 夢	初
3	濱 鍛 信 之 介	初
4	山 田 敦 弘	初

5	県横浜修悠館横須賀	A
1	武 井 陽 音	初
2	金 光 美 治	初
3	丸 井 一 樹	初
4	片 山 元 人	初

6	栄 光 学 園	A
1	阿 部 雄 太	初
2	石 丸 裕 一	初
3	亀 嶋 悠 司	初
4	戸 田 航 平	初

7	藤 嶺 学 園 藤 沢	A
1	金 延 俊	初
2	川 崎 晃 成	初
3	栗 田 竜 生	初
4	後 藤 一 誠	初

8	関 東 学 院 ・ 県 舞 岡	
1	尾 上 優 朔 (関)	初
2	西 之 原 剛 (舞)	初
3		
4		

9	県 鶴 見 総 合	A
1	塚 狭 裕 斗	無
2	田 中 孝 尚	初
3	塚 田 悠 太	初
4	棟 方 翔 月	初

10	桐 蔭 学 園 中 等 教 育	
1	神 戸 理 良	無
2	水 戸 葵 一 朗	初
3	長 田 充 功	初
4	蝶 野 正 独	初

11	県 菅	A
1	伊 藤 夷 吹	無
2	楡 木 慕 一	初
3	笹 久 保 元 気	無
4		

12	県 二 宮	
1	三 觜 陽 向	初
2	濱 田 一 瑠	無
3	田 元 纏 快	初
4	大 久 保 充 希 桜	初

13	藤 沢 翔 陵	A
1	加 賀 谷 葵	初
2	豊 留 駿	初
3	日 向 健 人	初
4	南 慶 斗	初

14	逗 子 開 成	B
1	石 川 晴 悦	初
2	村 上 啓 太 郎	初
3	李 冠 儒	無
4	関 康 祐	無

15	県 相 模 原 中 等 教 育	
1	木 村 悠 希	初
2	柴 崎 勝	無
3		
4		

16	県 横 浜 翠 嵐 ・ 県 秦 野	
1	吉 武 誠 悟 (翠)	無
2	江 里 口 金 弥 (翠)	無
3	前 徹 (秦)	初
4		

17	藤 沢 翔 陵	B
1	安 部 悠	初
2	佐 藤 治 大	初
3	塩 月 将 太	初
4	藤 崎 寛 音	初

18	藤 嶺 学 園 藤 沢	B
1	伊 藤 佑 雅	初
2	角 田 蔵 之 介	初
3	畔 柳 朔	初
4		

19	県 神 奈 川 工 業	
1	桐 澤 優 樹	初
2	根 路 銘 敏 希	初
3	山 田 心 羽	無
4	高 橋 一 誠	無

20	県 新 羽	
1	横 田 隼 人	初
2	本 間 昭 彦	無
3	サクセナ クリシュ	無
4		

21	県 鶴 見 総 合	B
1	藤 田 優 希	初
2	星 健 太	初
3	松 倉 礼 軌	初
4	篠 崎 陸	初

22	横浜創学館		
1	金田康	初	
2	渡邊陽真	初	
3	角田勇輝	初	
4	佐藤一颯	初	

23	浅野	B	
1	加藤柊	初	
2	中山健心	初	
3	西村翔	初	
4	住村錦祇	初	

24	県菅	B	
1	立石颯	無	
2	田中颯真	無	
3	松島脩斗	無	
4			

25	市川崎総合科学		
1	渡邊健介	初	
2	田村真	無	
3	三澤倫悟	無	
4	片桐蓮都	初	

26	逗子開成	A	
1	名取京吾	無	
2	三浦悠月	初	
3	土屋璃空	初	
4	権田裕大	無	

27	柏木学園	B	
1	鈴木晶	初	
2	剣持正直	初	
3	上嶋大翔	初	
4			

28	県横浜修悠館横須賀	B	
1	中島吾郎	初	
2	樋口留生	初	
3	渡邊駿汰朗	初	
4	近藤周平	初	

29	県相模田名		
1	熊澤大馳	初	
2	カマラモハメドラン	初	
3	竹ノ内隆幸	無	
4			

30	法政大学第二		
1	田辺准	初	
2	伊藤仁	初	
3	竹内優翔	無	
4			



31	県伊志田		
1	青山秀繁	無	
2	井澤陸	無	
3	亀井知風	無	
4	丸山和斗	無	



32	横浜	A	
1	保坂龍美	初	
2	但馬幹育	初	
3	高倉陸	初	
4			



33	栄光学園	B	
1	光本賢礼	初	
2	倉澤遼太郎	初	
3	安井諒晟	初	
4	藤田健	初	

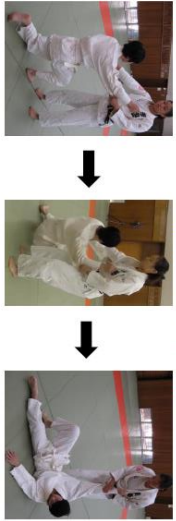

大外刈段階的指導手順例

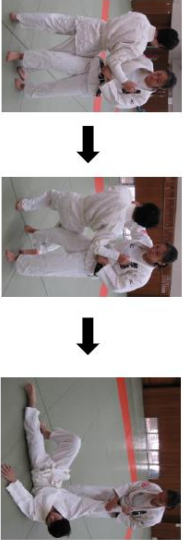
<p>第一段階 単独で受け身ができる</p>	<p>○練習の内容</p> <p>1 ① 長座の姿勢からの受け身</p>  <p>1 ② 中腰の姿勢からの受け身</p>  <p>1 ③ 立位からの受け身</p>  <p>○練習時間の目安 (60～90分で週3～4回程度の場合)</p> <ul style="list-style-type: none"> <li>・2～3週間程度</li> </ul> <p>○見極めのポイント</p> <ul style="list-style-type: none"> <li>・頭を引き、頭が振れない受け身ができているか</li> <li>・体幹が落ちる寸前に、腕全体で畳を打つ受け身ができているか</li> </ul>
------------------------	---

<p>第二段階 相手の動作に 対応した受け身 ができる</p>	<p>○練習の内容</p> <p>2① 片膝をついた姿勢から大外刈の崩し、体さばきに対応した受け身</p>  <p>2② 片膝をついた姿勢から大外掛（通称）に対応した受け身 （刈り足を量について、相手を引き上げて安全を確保する）</p>  <p>2③ 立位から大外掛（通称）に対応した受け身 （刈り足を量について、相手を引き上げて安全を確保する）</p>  <p>○練習時間の目安（60～90分で週3～4回程度の場合）</p> <ul style="list-style-type: none"> <li>・第1段階修了後、1～2ヶ月間程度</li> </ul> <p>○見極めのポイント</p> <ul style="list-style-type: none"> <li>・頸を引き、頭が振れない受け身ができるか</li> <li>・体幹が落ちる寸前に、腕全体で量を打つ受け身ができるか</li> <li>・取りは引き手を離さず保持しているか</li> </ul>
---	--

<p>第三段階 初歩的な大外刈に対応した受け身 ができる</p>	<p>○練習の内容</p> <p>3① 刈りあげない大外刈に対応した受け身</p>  <p>3② その場での大外刈に対応した受け身</p>  <p>○練習時間の目安（60～90分で週3～4回程度の場合）</p> <ul style="list-style-type: none"> <li>・第2段階修了後、3ヶ月間程度</li> </ul> <p>○見極めのポイント</p> <ul style="list-style-type: none"> <li>・頸を引き、頭が振れない受け身ができるか</li> <li>・体幹が落ちる寸前に、腕全体で量を打つ受け身ができるか</li> <li>・取りは引き手を離さず保持しているか</li> </ul> <p>注-1：第三段階までの技能習得レベルを個々に評価し、安全を見極めてから次へ（投げ込み、乱取り）進むこと。</p> <p>注-2：他校との合同練習や公式試合への参加の可否についても同様に判断すること。</p> <p>注-3：大内刈、小内刈など後ろに倒される技についても同様に確認すること。</p> <p>注-4：基礎体力、特に首周辺の筋力強化のトレーニングも並行して行うこと。</p> <p>注-5：練習で組み合うときには、体力差、体格差、技能差、運動経験の違いを考慮に入れること。</p>
--	---

## 令和5年度 神奈川県高等学校柔道新人大会

### Instagramライブ配信について

神奈川県高体連柔道専門部では試験的にInstagramのアプリを利用したライブ配信を以下のとおり行います。通信障害等で配信できない場合も想定されますのでご理解のほどよろしくをお願いします。

この件の問い合わせを会場の浅野高等学校にしないでください。

日時 11月12日(日) 女子個人戦・男子団体5人制 9時10分頃～

11月19日(日) 男子団体3人制 9時10分頃～

大会名 令和5年度 神奈川県高等学校柔道新人大会

開催場所 浅野高等学校

#### 視聴について

ご視聴の際はInstagramのアプリをダウンロード・インストールし以下のアカウントをフォローしてライブ配信をご覧ください。また全試合アーカイブ配信(見逃し配信)はありません。ライブ配信のみになります。Instagramのライブ配信は最長1時間となっています。1時間ごとの切り替えの時間もありますのでご理解のほどよろしくをお願いします。

第1 試合場 [kanagawa.koutairen.judo.mat1](https://www.instagram.com/kanagawa.koutairen.judo.mat1)

第2 試合場 [kanagawa.koutairen.judo.mat2](https://www.instagram.com/kanagawa.koutairen.judo.mat2)

第3 試合場 [kanagawa.koutairen.judo.mat3](https://www.instagram.com/kanagawa.koutairen.judo.mat3)

## 令和5年度 昇段推薦受験試合結果確認書

学 校 名	氏 名	段 位
(ふりがな)	(ふりがな)	段

令和5年度 神奈川県高等学校柔道新人大会(令和5年11月12日・11月19日)

対戦相手名 (対戦相手の段位)	所 属(学校名)	勝 敗	得 点
( 段)		勝・負・引分	0・0.5・1・1.5
( 段)		勝・負・引分	0・0.5・1・1.5
( 段)		勝・負・引分	0・0.5・1・1.5
( 段)		勝・負・引分	0・0.5・1・1.5
( 段)		勝・負・引分	0・0.5・1・1.5
( 段)		勝・負・引分	0・0.5・1・1.5
( 段)		勝・負・引分	0・0.5・1・1.5
( 段)		勝・負・引分	0・0.5・1・1.5
( 段)		勝・負・引分	0・0.5・1・1.5
( 段)		勝・負・引分	0・0.5・1・1.5

神奈川県柔道連盟会長 殿

上記の者の試合結果は、昇段推薦受験試合成績対象であることを証明します。

顧問名

Ⓜ



## 大会に関する申し合わせ事項

### 大会運営について

- (1) 各学校引率責任者は「試合上の注意・運営上の注意」前までに本部受付にて受付を行う。
- (2) 大会中の選手の行動については柔道選手としてふさわしいものであるよう指導する。
- (3) 貴重品は各学校で責任をもって保管する。
- (4) 更衣は決められた場所で行ない、廊下等では行わない。決められた場所以外に不用意に立ち入らない。また、更衣場には敷物等を敷かない。
- (5) 土足厳禁のため、各自、靴袋を持参すること。
- (6) ビン類（ガラス容器）の持ち込みは固く禁止する。
- (7) 各校で出したゴミは必ず持ち帰る。特に弁当の食べ終わった容器をそのままにしない。
- (8) 有事には係員の指示に従い避難する。
- (9) 競技時以外は密を避けるように努める。

