

令和5年度

第1回 関東高等学校選抜新人柔道選手権大会

神奈川県予選会

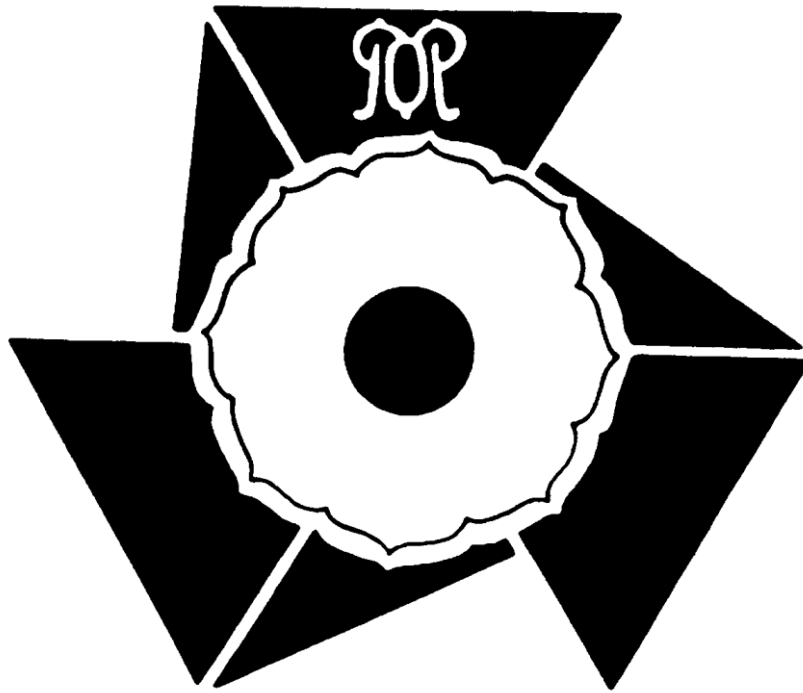

日 時 令和5年9月23日（土・祝）

選手集合 8時30分～

受付・計量 8時40～

開会 10時～

会 場 横浜武道館

主 催 関東柔道連合会 神奈川県柔道連盟

関東高等学校体育連盟

主 管 神奈川県高等学校体育連盟柔道専門部

後 援 神奈川県教育員会 神奈川県スポーツ協会

令和5年度 第1回関東高等学校選抜新人柔道選手権大会 神奈川県予選会

1. 主催：関東柔道連合会神奈川県柔道連盟関東高等学校体育連盟
 2. 主管：神奈川県高等学校体育連盟柔道専門部
 3. 後援：神奈川県教育委員会神奈川県スポーツ協会
 4. 日時：男子・女子個人の部
(1) 令和5年9月23日(土・祝) 午前10時00分開会
 5. 場所：横浜武道館武道場(1階)
 6. 参加資格：大会参加共通事項参照P 8・9 I・II
 7. 競技種目
(1) 男子個人の部
 - ①下記の体重区分による。各階級の参加人数は最大2名までとする。
 - a. 60kg級(60kg以下) b. 66kg級(60kgを超えて66kg以下) c. 73 kg級(66kgを超えて73kg以下)
 - d. 81kg級(73kgを超えて81kg以下) e. 90kg級(81kgを超えて90kg以下) f. 100kg級(90kgを超えて100kg以下)
 - g. 100kg超級(100kgを超える)
 - ②登録選手の体重が登録階級の体重区分にない場合は失格とする。
 - ③外国人留学生の参加人数制限は設けない。
 - (2) 女子個人の部
 - ①下記の体重区分による。各階級の参加人数は最大2名までとする。
 - a. 48kg級(48kg以下) b. 52kg級(48kgを超えて52kg以下) c. 57kg級(52kgを超えて57kg以下)
 - d. 63kg級(57kgを超えて63kg以下) e. 70kg級(63kgを超えて70kg以下) f. 78kg級(70kgを超えて78kg以下)
 - g. 78kg超級(78kgを超える)
 - ②登録選手の体重が登録階級の体重区分にない場合は失格とする。
 - ③外国人留学生の参加人数制限は設けない。
8. 計量規定：大会参加共通事項参照P 13 IX
9. 申込方法
 - (1) 大会参加共通事項参照P 9 IV
 - (2) 期限は8月25日(金)から9月4日(月)までとする。
 - (3) 参加料は1名¥2,000とする。
10. その他
 - (1) 県代表として男子上位4名と女子上位3名を関東選抜大会に推薦する。

女子 試合進行表

時間	第1試合場		第2試合場		第3試合場		第4試合場	
	試合順 1-	試合数	試合順 2-	試合数	試合順 3-	試合数	試合順 4-	試合数
	48 kg 級 ベスト8決 1	1	52 kg 級 ベスト8決 1 ~ 2	2	48 kg 級 ベスト8決 1	1	48 kg 級 ベスト8決 1	1
	52 kg 級 ベスト8決 2	1	57 kg 級 ベスト8決 3	1	52 kg 級 ベスト8決 2 ~ 3	2	52 kg 級 ベスト8決 2 ~ 3	2
	57 kg 級 ベスト8決 3	1	63 kg 級 ベスト4決 4	1	57 kg 級 ベスト8決 4	1	57 kg 級 ベスト8決 4	1
	63 kg 級 ベスト4決 4	1	70 kg 級 ベスト4決 5	1	63 kg 級 ベスト4決 5	1	63 kg 級 ベスト4決 5	1
	48 kg 級 ベスト4決 5	1	48 kg 級 ベスト4決 6	1	48 kg 級 ベスト4決 6	1	48 kg 級 ベスト4決 6	1
	52 kg 級 ベスト4決 6	1	52 kg 級 ベスト4決 7	1	52 kg 級 ベスト4決 7	1	52 kg 級 ベスト4決 7	1
	57 kg 級 ベスト4決 7	1	57 kg 級 ベスト4決 8	1	57 kg 級 ベスト4決 8	1	57 kg 級 ベスト4決 8	1

同時開始

	試合順 ①-	試合数	試合順 ②-	試合数	試合順 ③-	試合数	試合順 ④-	試合数
	78 kg 級 準決勝 1	1	78 kg 超級 準決勝 1	1	63 kg 級 準決勝 1	1	63 kg 級 準決勝 1	1
	70 kg 級 準決勝 2	1	70 kg 級 準決勝 2	1	48 kg 級 準決勝 2	1	48 kg 級 準決勝 2	1
	52 kg 級 準決勝 3	1	52 kg 級 準決勝 3	1	57 kg 級 準決勝 3	1	57 kg 級 準決勝 3	1
	78 kg 級 決勝 4	1	78 kg 超級 決勝 4	1	63 kg 級 三位決 4	1	70 kg 級 三位決 4	1
	63 kg 級 決勝 5	1	70 kg 級 決勝 5	1	48 kg 級 三位決 5	1	52 kg 級 三位決 5	1
	48 kg 級 決勝 6	1	52 kg 級 決勝 6	1	57 kg 級 三位決 6	1		
	57 kg 級 決勝 7	1						
	試合数	14	試合数	14	試合数	14	試合数	13

男子 試合進行表

時間	第1試合場		第2試合場		第3試合場		第4試合場	
	試合順 1-	試合数	試合順 2-	試合数	試合順 3-	試合数	試合順 4-	試合数
	60 kg 級 準決勝まで 1 ~ 30	30	66 kg 級 準決勝まで 1 ~ 33	33	73 kg 級 準決勝まで 1 ~ 31	31	81 kg 級 準決勝まで 1 ~ 20	20
	100 kg 超級 準決勝まで 31 ~ 38	8			100 kg 級 準決勝まで 32 ~ 42	11	90 kg 級 準決勝まで 21 ~ 37	17

同時開始

	試合順 ①-	試合数	試合順 ②-	試合数	試合順 ③-	試合数	試合順 ④-	試合数
	60 kg 級 三位決1回戦 1	1	60 kg 級 三位決1回戦 1	1	66 kg 級 三位決1回戦 1	1	66 kg 級 三位決1回戦 1	1
	73 kg 級 三位決1回戦 2	1	73 kg 級 三位決1回戦 2	1	81 kg 級 三位決1回戦 2	1	81 kg 級 三位決1回戦 2	1
	90 kg 級 三位決1回戦 3	1	90 kg 級 三位決1回戦 3	1	100 kg 級 三位決1回戦 3	1	100 kg 級 三位決1回戦 3	1
	100 kg 超級 三位決1回戦 4	1	100 kg 超級 三位決1回戦 4	1	66 kg 級 三位決2回戦 4	1	66 kg 級 三位決2回戦 4	1
	60 kg 級 三位決2回戦 5	1	60 kg 級 三位決2回戦 5	1	81 kg 級 三位決2回戦 5	1	81 kg 級 三位決2回戦 5	1
	73 kg 級 三位決2回戦 6	1	73 kg 級 三位決2回戦 6	1	100 kg 級 三位決2回戦 6	1	100 kg 級 三位決2回戦 6	1
	90 kg 級 三位決2回戦 7	1	90 kg 級 三位決2回戦 7	1				
	100 kg 超級 三位決2回戦 8	1	100 kg 超級 三位決2回戦 8	1				

同時開始

	試合順 ①-	試合数	試合順 ②-	試合数	試合順 ③-	試合数	試合順 ④-	試合数
	60 kg 級 五位決 9	1	66 kg 級 五位決 8	1	73 kg 級 五位決 7	1	81 kg 級 五位決 7	1
	90 kg 級 五位決 10	1	100 kg 級 五位決 10	1	100 kg 超級 五位決 8	1	60 kg 級 三位決 8	1
	66 kg 級 三位決 11	1	73 kg 級 三位決 11	1	81 kg 級 三位決 9	1	90 kg 級 三位決 9	1
	100 kg 級 三位決 12	1	100 kg 超級 三位決 12	1	60 kg 級 決勝 10	1	66 kg 級 決勝 10	1
	73 kg 級 決勝 13	1	81 kg 級 決勝 13	1	90 kg 級 決勝 11	1	100 kg 級 決勝 11	1
	100 kg 超級 決勝 14	1						
	試合数	52	試合数	46	試合数	53	試合数	48

関東高等学校選抜新人柔道選手権大会 県予選
令和5年9月23日(土)
横浜武道館

女子48kg級

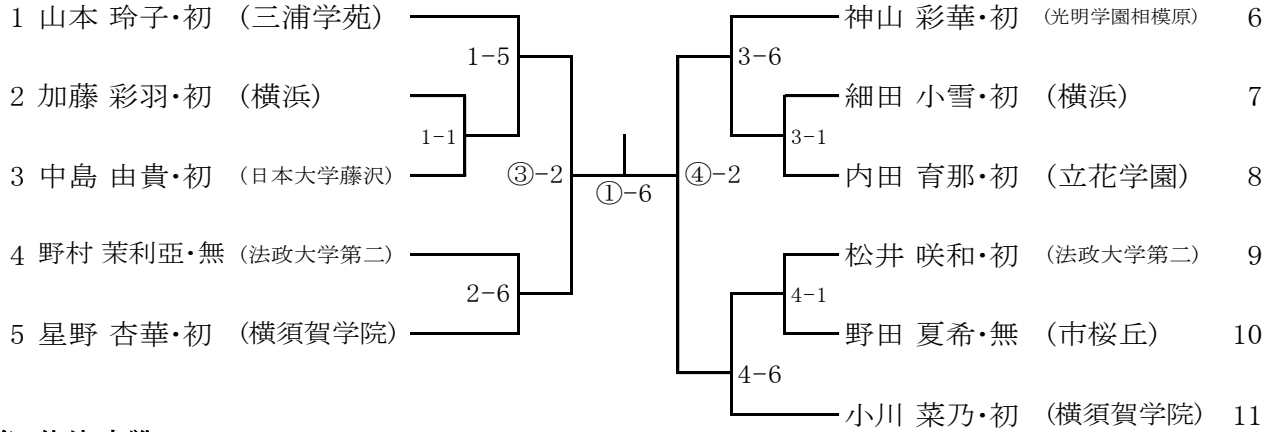

第3位決定戦

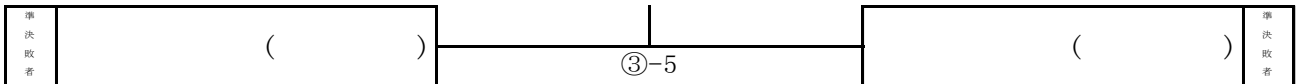

関東高等学校選抜新人柔道選手権大会 県予選
令和5年9月23日(土)
横浜武道館

女子52kg級

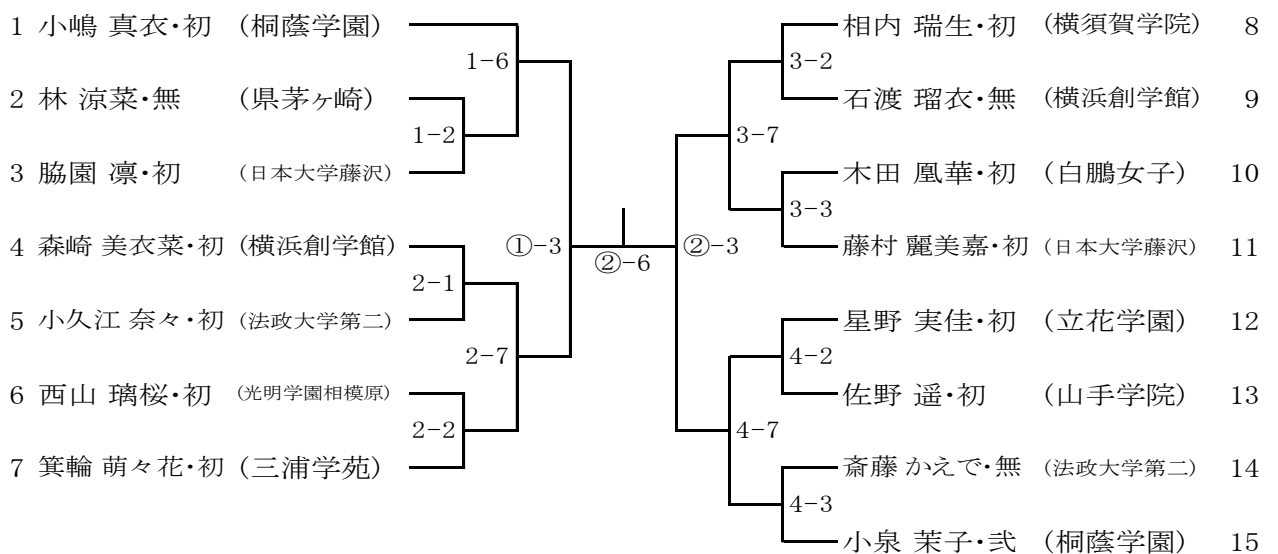

第3位決定戦

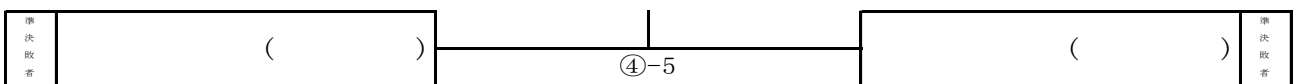

関東高等学校選抜新人柔道選手権大会 県予選
令和5年9月23日(土)
横浜武道館

女子57kg級

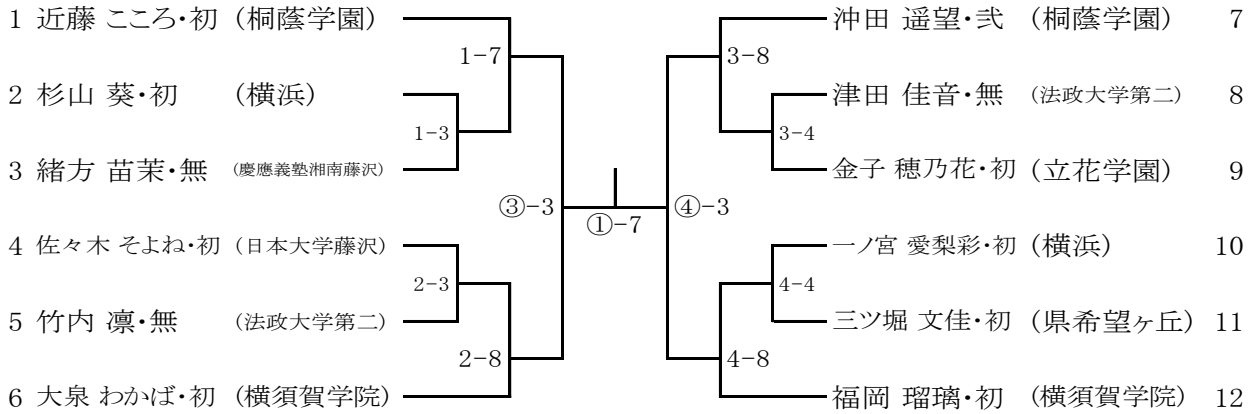

第3位決定戦

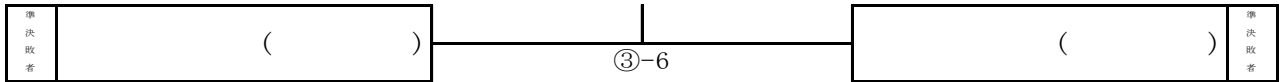

関東高等学校選抜新人柔道選手権大会 県予選
令和5年9月23日(土)
横浜武道館

女子63kg級

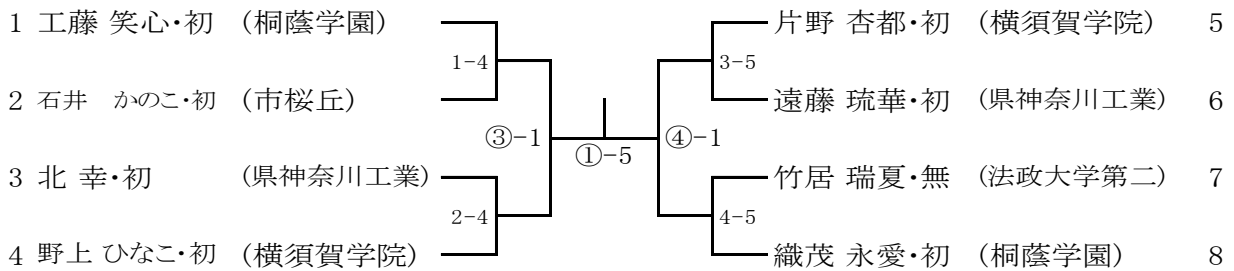

第3位決定戦

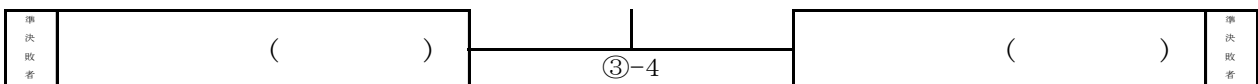

関東高等学校選抜新人柔道選手権大会 県予選
令和5年9月23日(土)
横浜武道館

女子70kg級

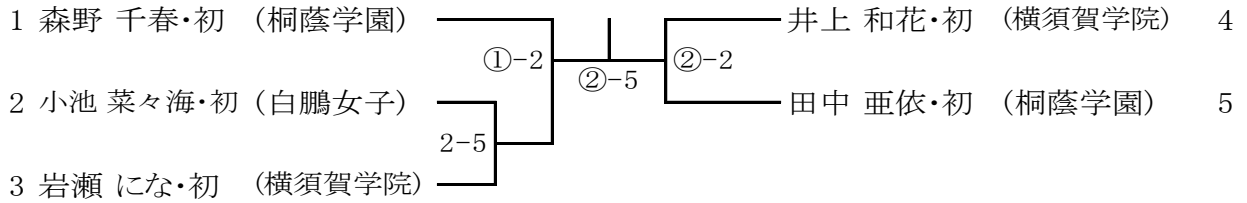

第3位決定戦

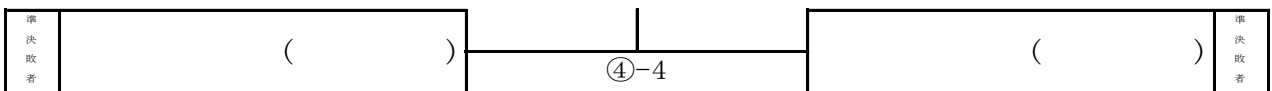

関東高等学校選抜新人柔道選手権大会 県予選
令和5年9月23日(土)
横浜武道館

女子78kg級

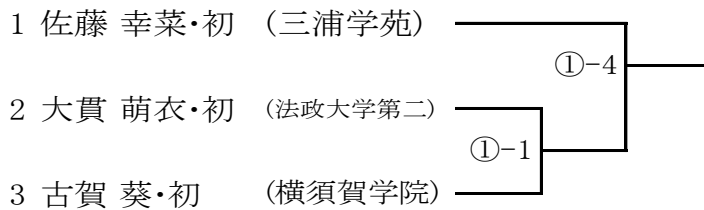

関東高等学校選抜新人柔道選手権大会 県予選
令和5年9月23日(土)
横浜武道館

女子78kg超級

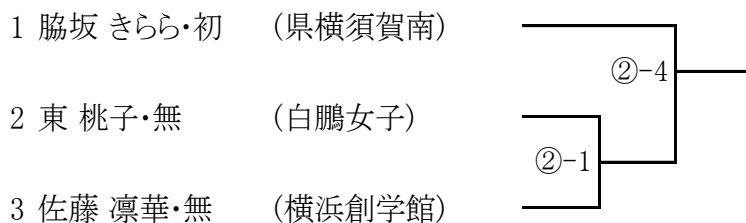

関東高等学校選抜新人柔道選手権大会 県予選
令和5年9月23日(土)
横浜武道館

男子60kg級

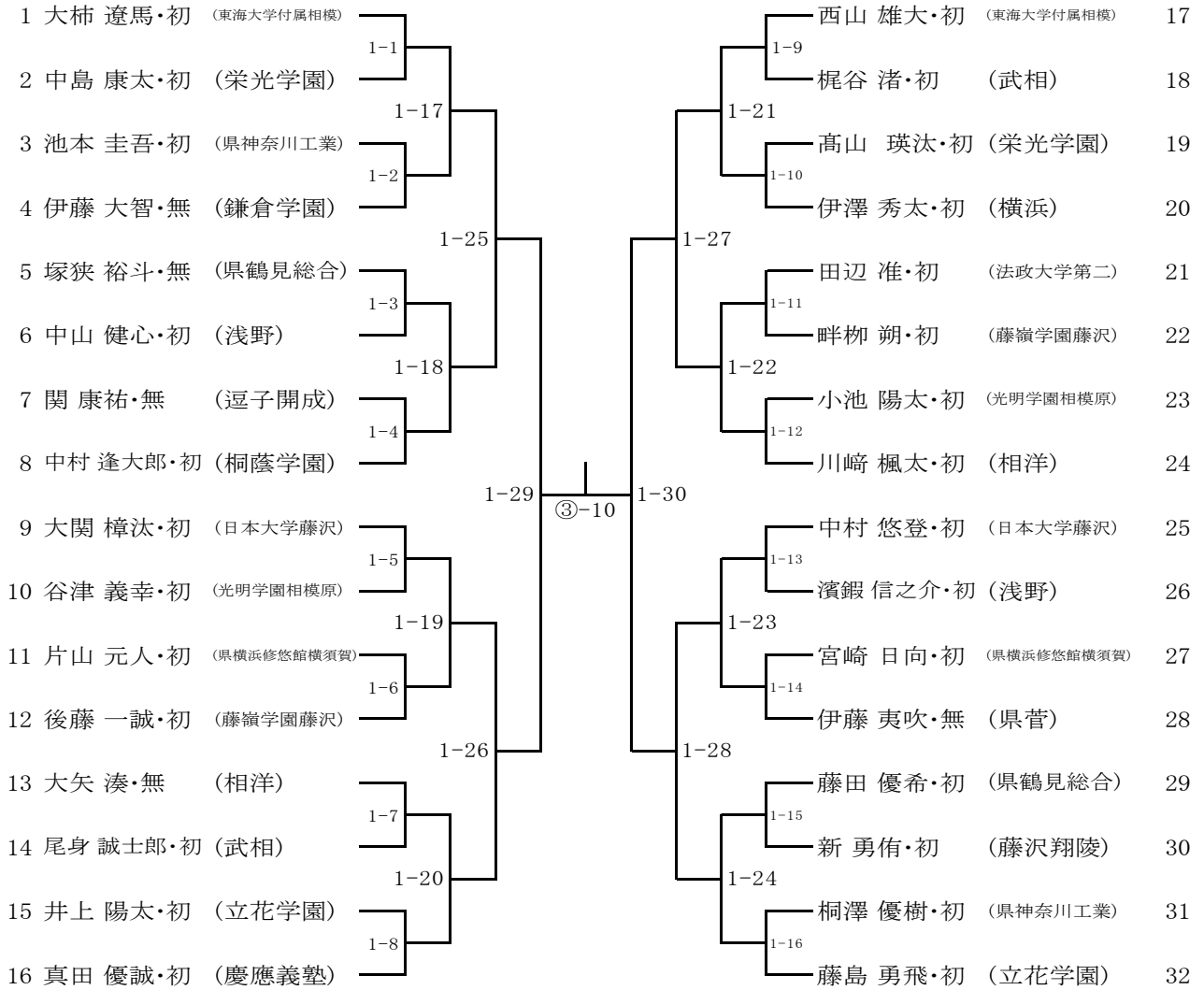

第3位決定戦

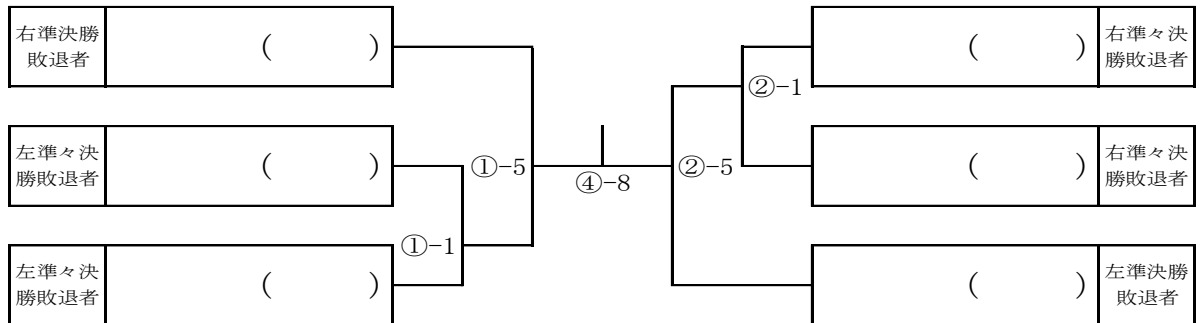

第5位決定戦

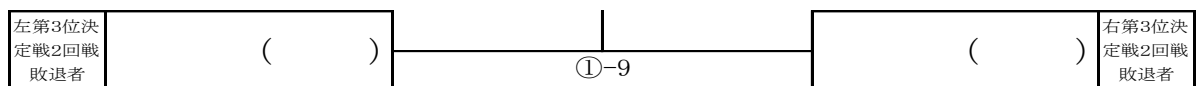

関東高等学校選抜新人柔道選手権大会 県予選
令和5年9月23日(土)
横浜武道館

男子66kg級

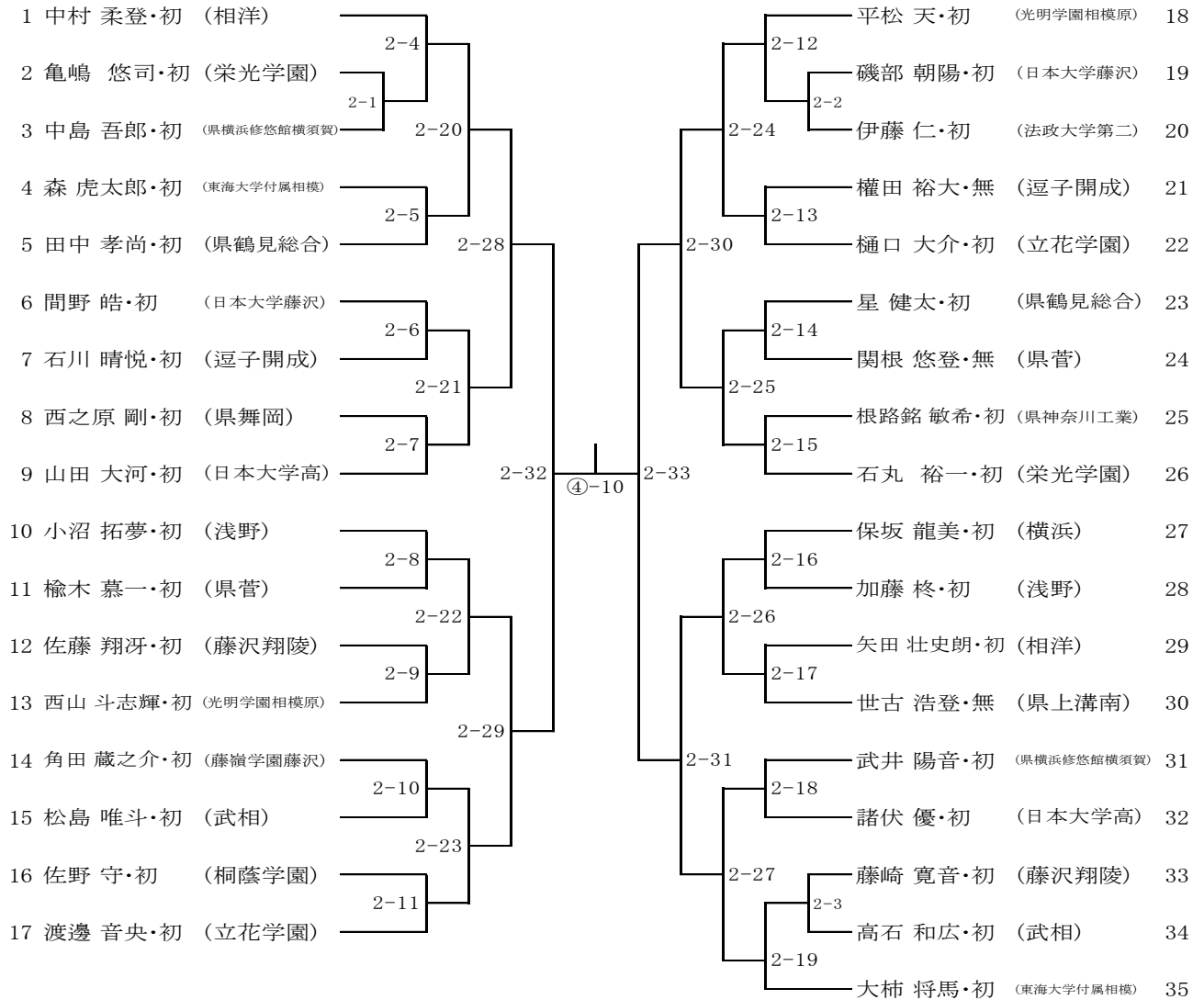

第3位決定戦

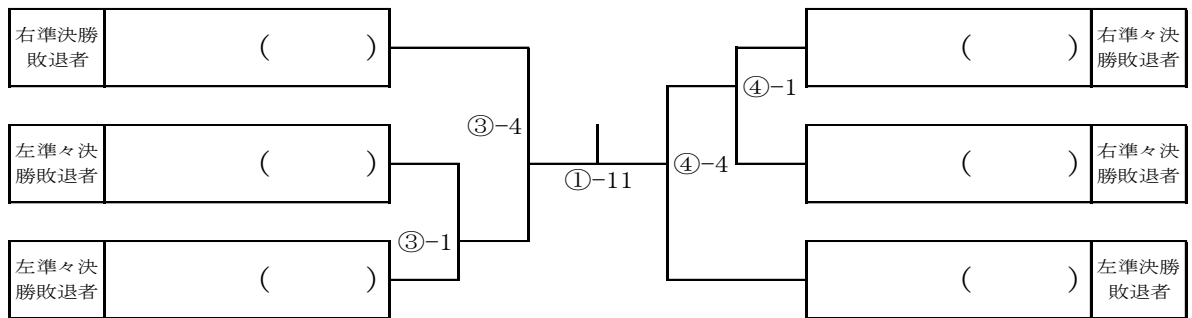

第5位決定戦

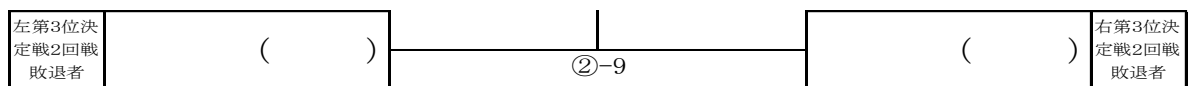

関東高等学校選抜新人柔道選手権大会 県予選
令和5年9月23日(土)
横浜武道館

男子73kg級

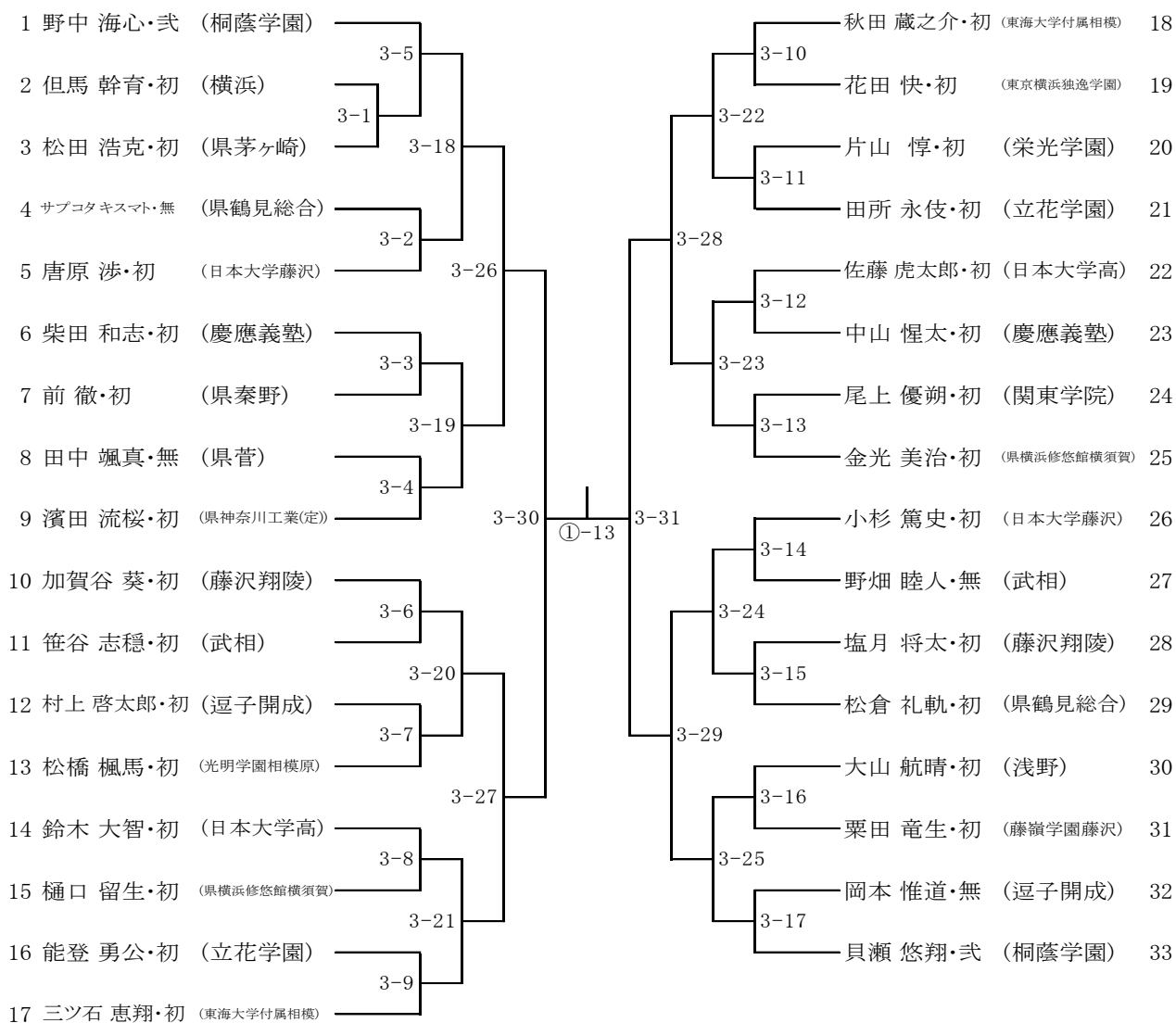

第3位決定戦

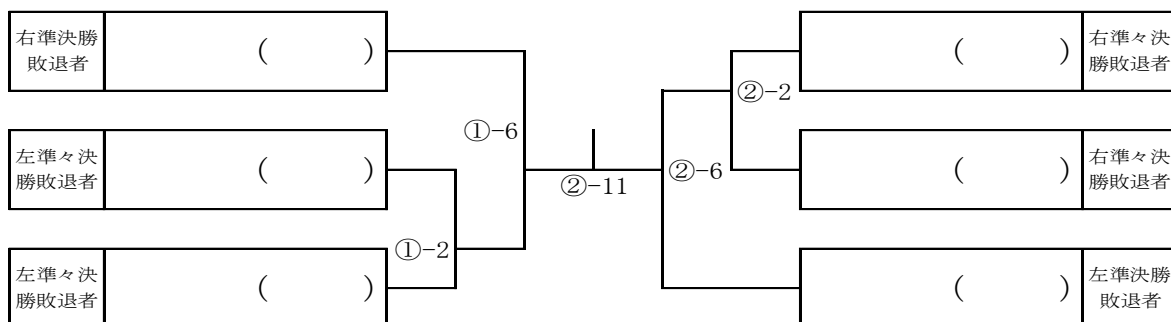

第5位決定戦

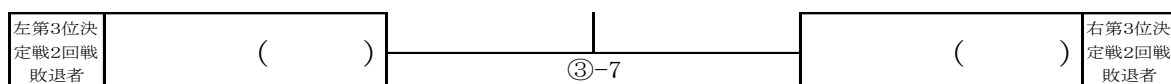

関東高等学校選抜新人柔道選手権大会 県予選
令和5年9月23日(土)
横浜武道館

男子81kg級

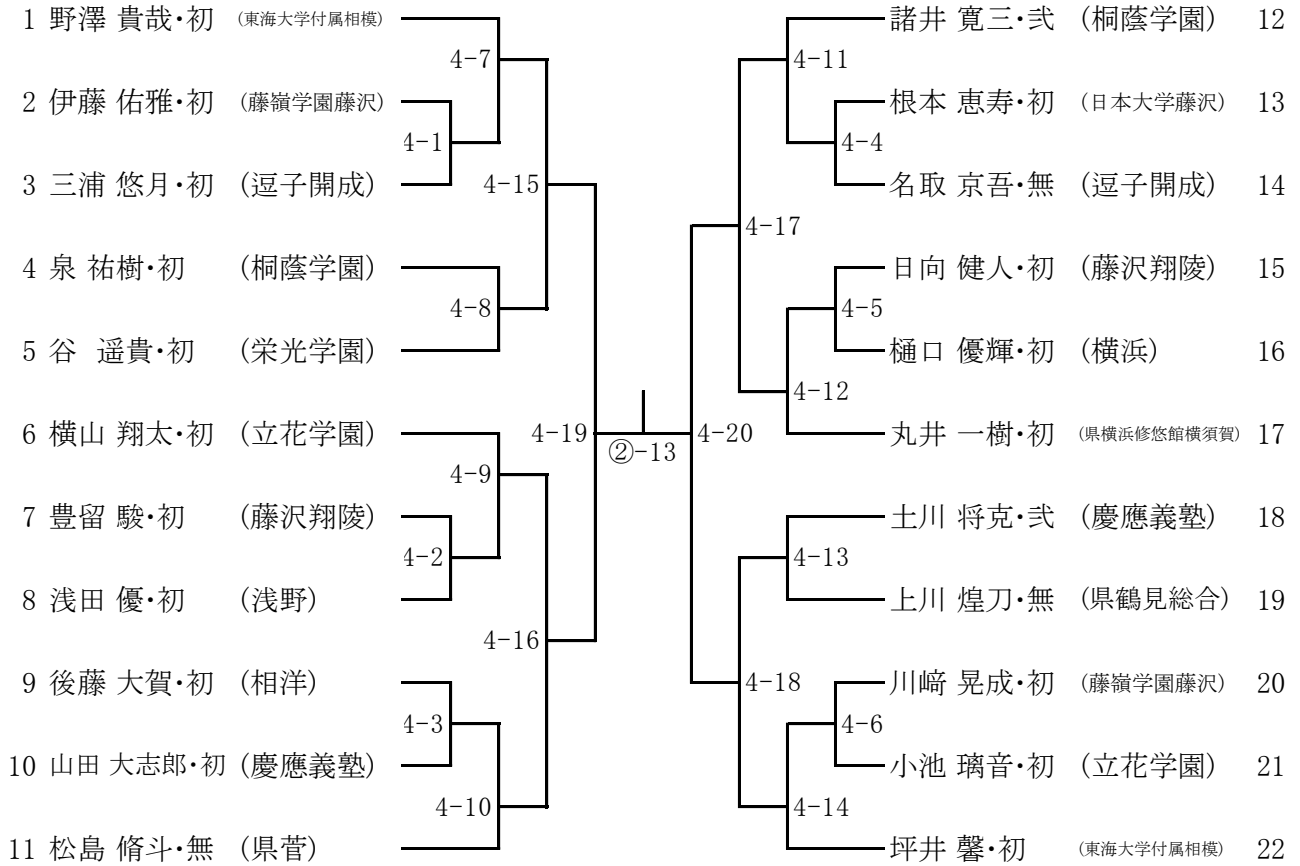

第3位決定戦

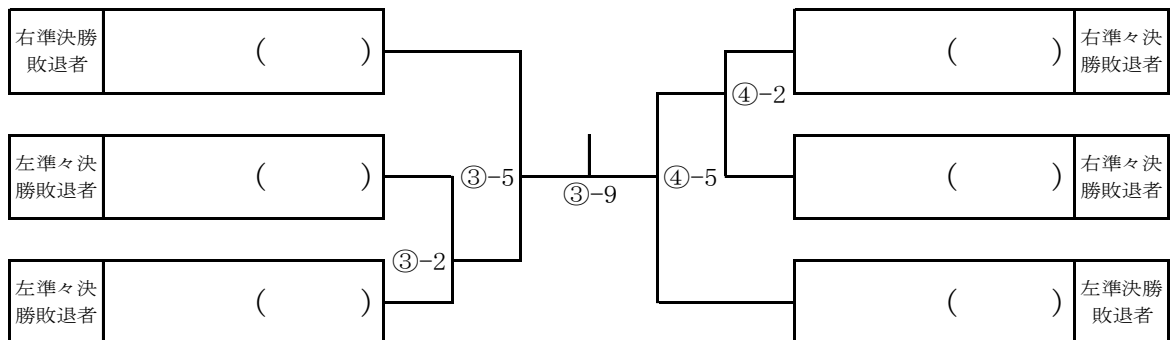

第5位決定戦

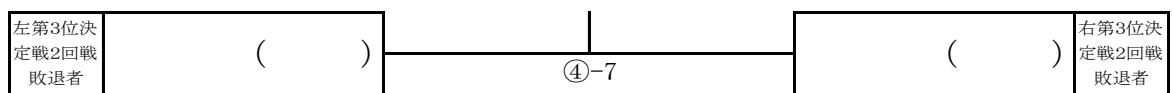

男子90kg級

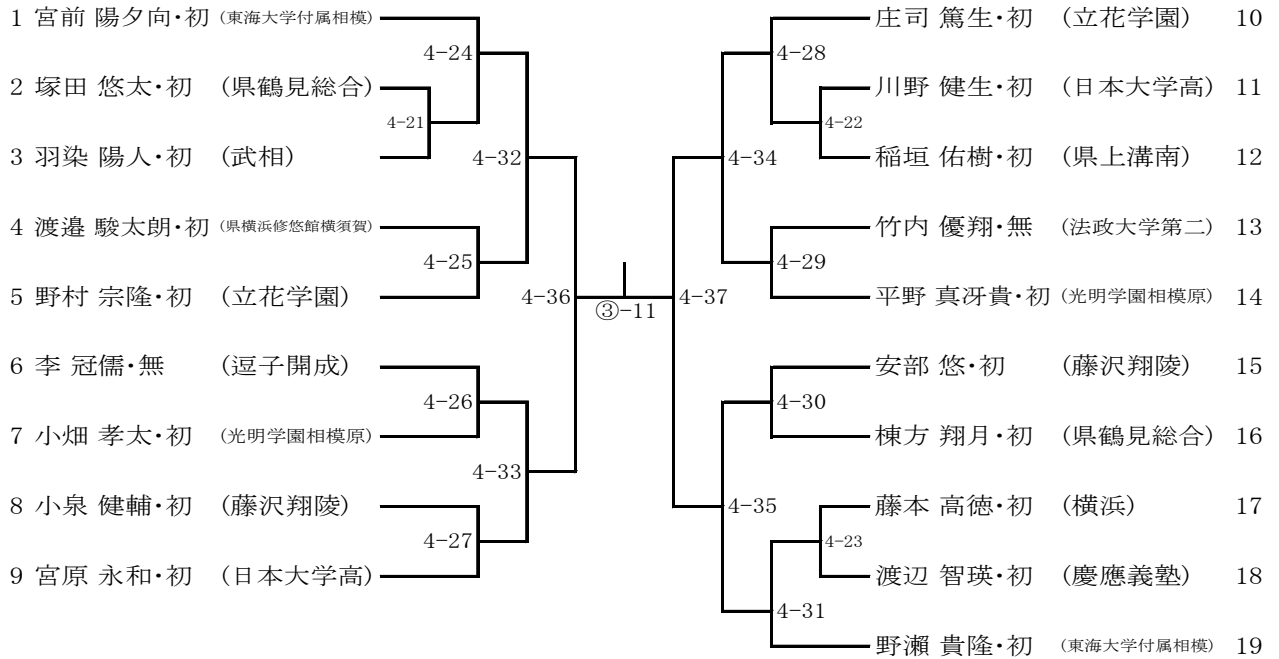

第3位決定戦

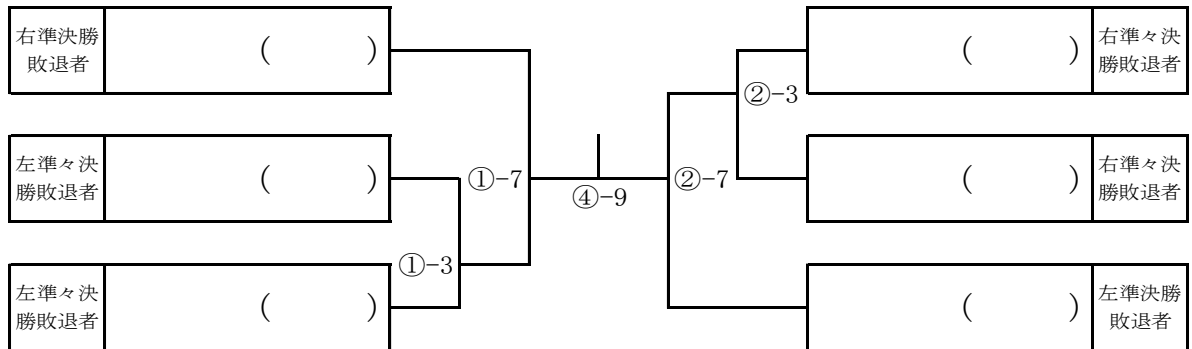

第5位決定戦

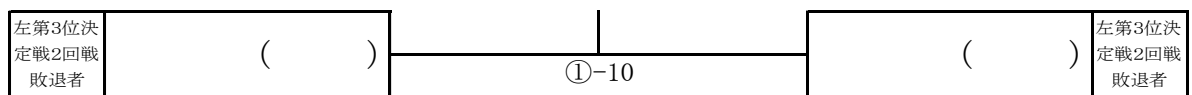

関東高等学校選抜新人柔道選手権大会 県予選
 令和5年9月23日(土)
 横浜武道館

男子100kg級

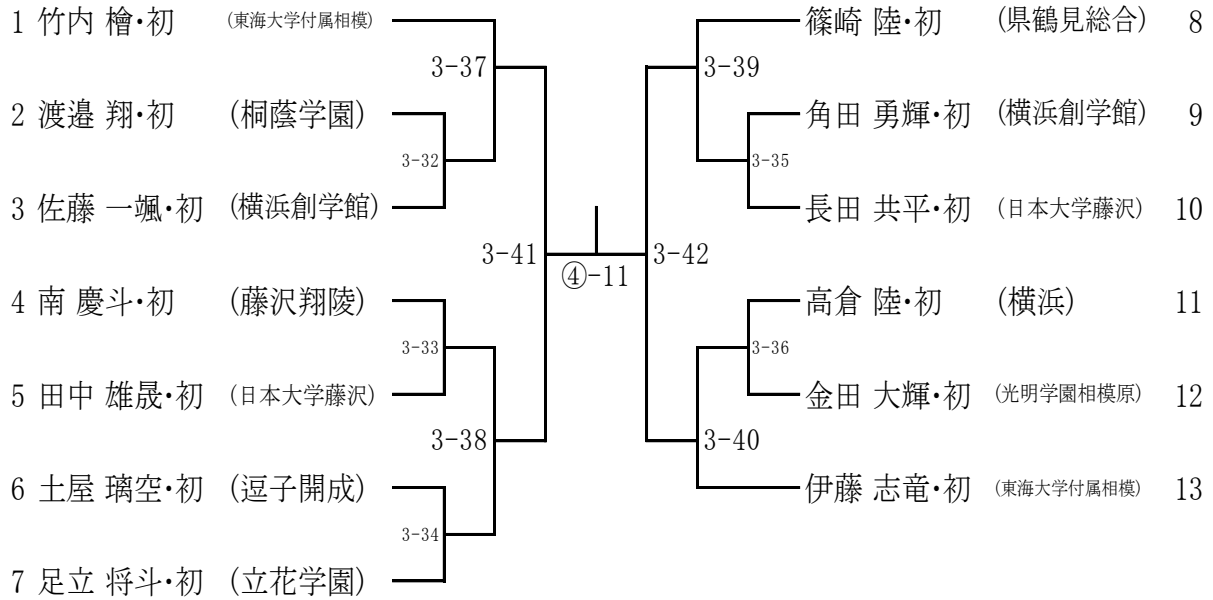

第3位決定戦

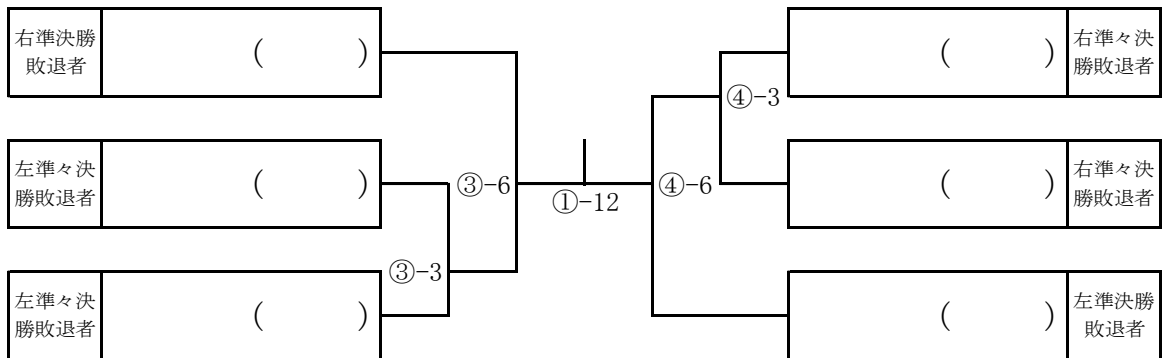

第5位決定戦

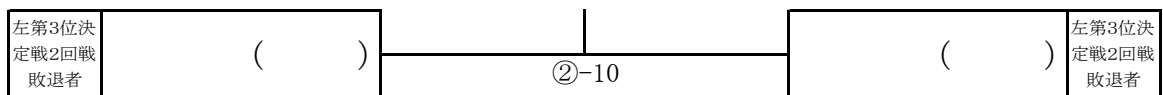

関東高等学校選抜新人柔道選手権大会 県予選
 令和5年9月23日(土)
 横浜武道館

男子100kg超級

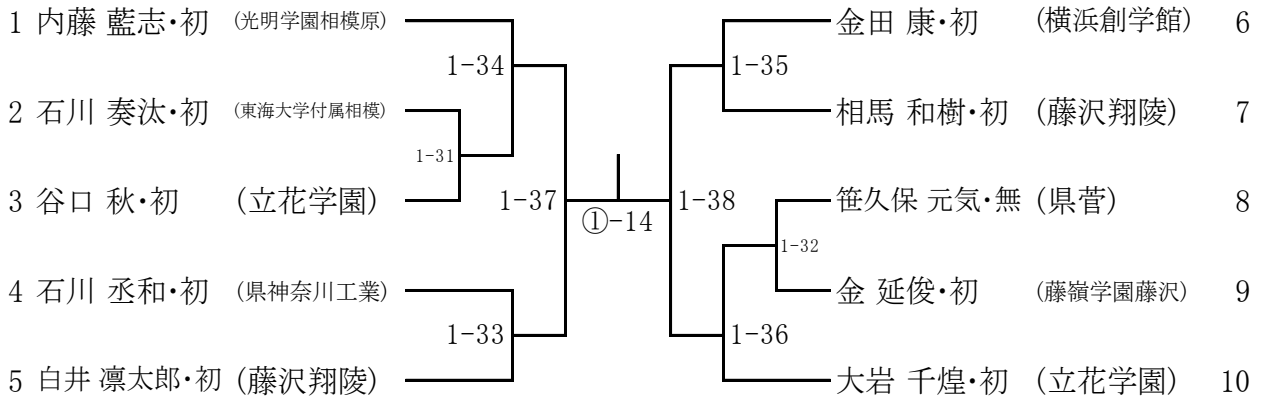

第3位決定戦

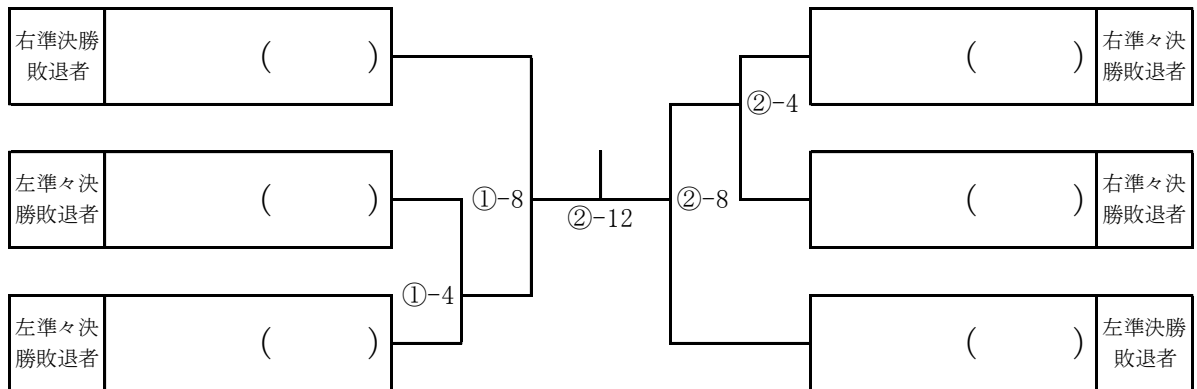



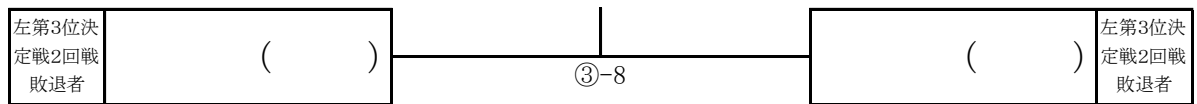

第5位決定戦





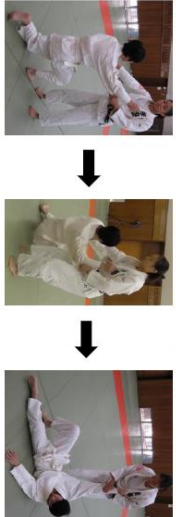

大外刈段階的指導手順例

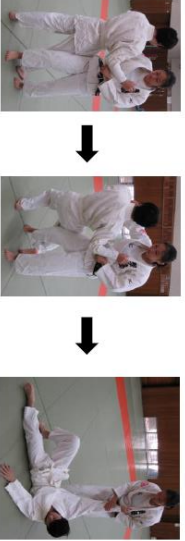
<p>第一段階 単独で受け身ができる</p>	<p>○練習の内容</p> <p>1 ① 長座の姿勢からの受け身</p>  <p>1 ② 中腰の姿勢からの受け身</p>  <p>1 ③ 立位からの受け身</p> 
<p>○練習時間の目安 (50～90分で週3～4回程度の場合)</p> <p>・2～3週間程度</p>	<p>○見極めのポイント</p> <ul style="list-style-type: none"> ・頭を引き、頭が振れない受け身ができるか ・体幹が落ちる寸前に、腕全体で畳を打つ受け身ができるか

<p>第二段階 相手の動作に対応した受け身ができる</p>	<p>○練習の内容</p> <p>2① 片膝をついた姿勢から大外刈の崩し、体さばきに対応した受け身</p>  <p>2② 片膝をついた姿勢から大外掛（通称）に対応した受け身（刈り足を畳について、相手を引き上げて安全を確保する）</p>  <p>2③ 立位から大外掛（通称）に対応した受け身（刈り足を畳について、相手を引き上げて安全を確保する）</p>  <p>○練習時間の目安（60～90分で週3～4回程度の場合）</p> <ul style="list-style-type: none"> ・第1段階修了後、1～2ヶ月間程度 <p>○見極めのポイント</p> <ul style="list-style-type: none"> ・顎を引き、頭が振れない受け身ができているか ・体幹が落ちる寸前に、腕全体で畳を打つ受け身ができているか ・取りは引き手を離さず保持しているか
-----------------------------------	--

<p>第三段階 初歩的な大外刈に対応した受け身ができる</p>	<p>○練習の内容</p> <p>3① 刈りあげない大外刈に対応した受け身</p>  <p>3② その場での大外刈に対応した受け身</p>  <p>○練習時間の目安（60～90分で週3～4回程度の場合）</p> <ul style="list-style-type: none"> ・第2段階修了後、3ヶ月間程度 <p>○見極めのポイント</p> <ul style="list-style-type: none"> ・顎を引き、頭が振れない受け身ができているか ・体幹が落ちる寸前に、腕全体で畳を打つ受け身ができているか ・取りは引き手を離さず保持しているか <p>注-1：第三段階までの技能習得レベルを個々に評価し、安全を見極めてから次へ（投げ込み、乱取り）進むこと。</p> <p>注-2：他校との合同練習や公式試合への参加の可否についても同様に判断すること。</p> <p>注-3：大内刈、小内刈など後ろに倒される技についても同様に確認すること。</p> <p>注-4：基礎体力、特に首周辺の筋力強化のトレーニングも並行して行うこと。</p> <p>注-5：練習で組み合うときには、体力差、体格差、技能差、運動経験の違いを考慮に入れること。</p>
-------------------------------------	---

令和5年度 昇段推薦受験試合結果確認書

学 校 名	氏 名	段 位
(ふりがな)	(ふりがな)	段

令和5年度 第1回関東高等学校選抜新人柔道選手権大会 神奈川県予選会(令和5年9月23日)

対戦相手名 (対戦相手の段位)	所 属(学校名)	勝 敗	得 点
(段)		勝・負・引分	0・0.5・1・1.5
(段)		勝・負・引分	0・0.5・1・1.5
(段)		勝・負・引分	0・0.5・1・1.5
(段)		勝・負・引分	0・0.5・1・1.5
(段)		勝・負・引分	0・0.5・1・1.5
(段)		勝・負・引分	0・0.5・1・1.5
(段)		勝・負・引分	0・0.5・1・1.5
(段)		勝・負・引分	0・0.5・1・1.5
(段)		勝・負・引分	0・0.5・1・1.5
(段)		勝・負・引分	0・0.5・1・1.5

神奈川県柔道連盟会長 殿

上記の者の試合結果は、昇段推薦受験試合成績対象であることを証明します。

顧問名

Ⓜ

大会に関する申し合わせ事項

大会運営について

- (1) 各学校引率責任者は「試合上の注意・運営上の注意」前までに本部受付にて受付を行う。
- (2) 大会中の選手の行動については柔道選手としてふさわしいものであるよう指導する。
- (3) 貴重品は各学校で責任をもって保管する。
- (4) 更衣は決められた場所で行ない、廊下等では行わない。決められた場所以外に不用意に立ち入らない。また、更衣場には敷物等を敷かない。
- ~~(5) 土足厳禁のため、各自、靴袋を持参すること。~~
- (6) ビン類（ガラス容器）の持ち込みは固く禁止する。
- (7) 各校で出したゴミは必ず持ち帰る。特に弁当の食べ終わった容器をそのままにしない。
- (8) 有事には係員の指示に従い避難する。
- (9) 競技時以外は密を避けるように努める。

